



MANUAL DE INSTRUCCIONES

MODELO: SMW2700DGX

Lea atentamente estas instrucciones antes de utilizar el microondas y mantenga este manual cuidadosamente.

Si usted sigue las instrucciones, su horno le proporcionará muchos años de buen servicio.

GUARDE ESTAS INSTRUCCIONES

PRECAUCIONES PARA EVITAR LA POSIBLE EXPOSICIÓN A LA ENERGÍA EXCESIVA DE MICROONDAS

(A) No intente hacer funcionar este horno con la puerta abierta, ya que esto puede crear una exposición dañina a la energía de microondas. Es importante no romper ni manipular los seguros de seguridad.

(B) No coloque ningún objeto entre la parte frontal del horno y la puerta, ni permita que se acumulen residuos en las superficies de sellado.

(C) ADVERTENCIA: Si la puerta o el sellado de la puerta están dañados, el horno no debe ser utilizado hasta que haya sido reparado por personal técnico.

APÉNDICE

Si el aparato no se mantiene en un buen estado de limpieza, su superficie podría degradarse y afectar a la vida útil del aparato y provocar una situación peligrosa.

Especificaciones

Modelo:	SMW2700DGX
Tensión nominal:	230V~50Hz
Potencia de entrada nominal (Microondas):	1050W
Potencia de salida nominal (Microondas):	700W
Potencia de entrada nominal (Grill):	1000W
Capacidad:	20L
Diámetro de la placa giratoria:	Ø 255mm
Medidas externas:	440x355x259mm
Peso neto:	Aprox. 10.75 kg

ADVERTENCIA IMPORTANTES DE SEGURIDAD

Para reducir el riesgo de incendio, descarga eléctrica a personas o la exposición excesiva energía microondas, tome las siguientes precauciones:

1. Los líquidos y otros alimentos no deben calentarse en recipientes sellados, ya que pueden explotar.
2. Es peligroso para cualquier persona que no sea del servicio técnico realizar cualquier manipulación o reparación que implique la retirada de la cubierta. La cubierta proporciona protección contra la exposición a la energía de microondas.
3. Este electrodoméstico puede ser utilizado por niños a partir de 8 años y por personas con problemas físicos, capacidades sensoriales o mentales o falta de experiencia/conocimiento si se les ha dado Instrucciones sobre el uso del aparato de forma segura y entender los peligros involucrados o bajo supervisión. Los niños no pueden jugar con el aparato. La limpieza y el mantenimiento del aparato no deben ser realizados por niños, a menos que sean mayores de 8 años y estén siendo supervisados mientras realizan la limpieza.
4. Mantenga el aparato y su cable fuera del alcance de los niños menores de 8 años.
5. Utilice únicamente utensilios adecuados para su uso en hornos microondas.
6. El horno se debe limpiar regularmente y cualquier depósito de comida debe ser eliminado.
7. Lea y siga las siguientes: "PRECAUCIONES ESPECIFICAS PARA EVITAR LA POSIBLE EXPOSICIÓN A EXCESIVOS NIVELES DE ENERGÍA DE MICROONDAS".
8. Si calienta alimentos en recipientes de plástico o de papel, supervise el proceso para evitar incendios.

9. Si aparece humo, apague o desenchufe el aparato y mantenga la puerta cerrada para sofocar las llamas.
10. No cocine demasiado los alimentos.
11. No utilice la cavidad del horno para fines de almacenamiento. No almacene artículos, tales como pan, galletas, etc. dentro del aparato.
12. Retire posibles partes metálicas o alambres de los envases de papel o plástico antes de colocarlos en el aparato.
13. Instale o coloque este aparato sólo de acuerdo con las instrucciones de instalación proporcionadas.
14. Los huevos en su cáscara y los huevos duros enteros no se deben calentar en hornos de microondas puesto que pueden explotar incluso después de que el calentamiento por microondas haya terminado.
15. Este aparato está destinado al uso doméstico.
16. Si el cable de alimentación está dañado, debe ser reemplazado por el fabricante o por el servicio técnico con el fin de evitar un peligro.
17. No guarde o use este aparato al aire libre.
18. No utilice este horno cerca del agua, en un sótano húmedo o cerca de una piscina.
19. La temperatura de las superficies accesibles puede ser alta cuando el aparato esté funcionando. Las superficies están preparadas para calentarse durante el uso pero mantenga el cable alejado de la superficie, y no cubra ninguna ventilación en el horno.
20. No deje que el cable cuelgue.
21. Si no se mantiene el horno en un estado limpio, podría provocar un deterioro, afectando negativamente a la vida útil del aparato y puede dar lugar a una situación peligrosa.
22. El contenido de biberones y frascos de comida para bebés se agitará y se comprobará la temperatura antes del consumo, para evitar quemaduras.

23. Calentar bebidas en el microondas puede retrasar el punto de ebullición, por lo tanto se debe tener cuidado al manipular el recipiente.

24. El aparato no está diseñado para ser utilizado por personas (incluidos los niños) con una reducción física, sensorial o capacidades mentales o falta de experiencia y conocimiento, a menos que se les haya dado instrucciones sobre el uso o sean supervisados por una persona responsable de su seguridad.

25. Los niños deben ser supervisados para asegurar que no juegan con el aparato. Las piezas accesibles pueden calentarse durante el uso. Los niños pequeños deben mantenerse alejados.

26. Los aparatos no están diseñados para funcionar con un temporizador externo o un sistema de control remoto independiente.

28. Limpiar al vapor no está permitido.

29. Durante el uso el aparato se calienta. Debe tenerse cuidado de no tocar los elementos calefactores dentro del horno.

30. Únicamente use la sonda de temperatura recomendada para este horno (para hornos provistos de sensor de temperatura).

31. El aparato y sus piezas se calientan durante el uso. Debe tener cuidado de no tocar los elementos calefactores. Los niños menores de 8 años de edad se mantendrán alejados a menos que sean supervisados.

32. Si su aparato está encastrado en un armario, asegúrese de que funciona con la puerta decorativa abierta.

33. La superficie trasera del aparato se colocará contra una pared.

34. El horno de microondas no debe colocarse en un armario.

35. El horno de microondas está destinado a la calefacción de alimentos y bebidas. El secado de alimentos o prendas,

almohadillas, zapatillas, esponjas, paños húmedo y similares pueden causar riesgo de lesiones, ignición o incendio.

36. No use envases metálicos para alimentos y bebidas durante la cocción con microondas.

Instalación de la Toma de Tierra Para Reducir el Riesgo de Lesiones a Personas.

PELIGRO

Peligro de choque eléctrico.

Tocar algunos de los componentes internos puede causar graves lesiones o la muerte. No desmonte este aparato.

ADVERTENCIA

Peligro de choque eléctrico.

El uso inadecuado de la toma de tierra puede provocar una descarga eléctrica. No enchufe en una toma de corriente hasta que el aparato esté correctamente instalado y conectado a tierra.

Este aparato debe estar conectado a tierra. En caso de un cortocircuito eléctrico, la toma a tierra reduce el riesgo de descarga eléctrica proporcionando un cable de escape para la corriente eléctrica.

Este aparato está equipado con un cable de un enchufe de conexión a tierra. El enchufe debe conectarse a una toma de corriente que esté instalada y conectada a tierra correctamente.

Consulte a un electricista o técnico cualificado si no entiende completamente las instrucciones de conexión a tierra o si

existe duda sobre si el aparato está debidamente conectado a tierra.

Si es necesario utilizar un cable de extensión, use solamente uno de 3 hilos.

1. Un cable corto de alimentación: Se proporciona para reducir los riesgos que resultan de enredarse o tropezar con un cable más largo.

2. Si utiliza un cable largo o una extensión:

a) La clasificación eléctrica del cable de extensión debe ser al menos tan potente como el aparato.

b) El cable de extensión debe ser un cable de 3 hilos con conexión a tierra.

3) El cable largo debe estar dispuesto de manera que no quede cubierto por encima de la encimera o la mesa donde pueda ser manipulado por niños o provocar tropiezos involuntariamente.

LIMPIEZA

Asegúrese de desenchufar el aparato de la fuente de alimentación.

1. Limpie la cavidad del aparato después de usarlo con un paño ligeramente húmedo.

2. Limpie los accesorios de la forma habitual con agua y jabón.

3. El marco de la puerta, el burlete y las piezas adyacentes deben limpiarse cuidadosamente con un paño húmedo cuando estén sucios.

4. No utilice limpiadores abrasivos, fuertes, ni raspadores de metal afilados para limpiar el vidrio de la puerta del horno, ya

que pueden rayar la superficie, lo que puede provocar una rotura del vidrio.

5. Consejo de limpieza: Para facilitar la limpieza de las paredes de la cavidad, coloque medio limón en un recipiente, agregue 300 ml de agua y caliente en el 100% de potencia de microondas durante 10 minutos. Limpie el horno con un paño suave y seco.

UTENSILIOS

PRECAUCIÓN: Peligro de lesiones personales.

Es peligroso para cualquier persona que no sea una persona competente realizar cualquier manipulación o reparación que implique la eliminación de la cubierta, ya que proporciona protección contra la exposición a la energía de microondas.

Consulte las instrucciones de "Materiales que puede utilizar en el horno de microondas y materiales que debe no usar". Puede haber ciertos utensilios no metálicos, cuyo uso en el microondas no es seguro. En caso de duda, puede probar el utensilio en cuestión siguiendo el procedimiento a continuación.

Prueba de utensilios:

1. Llene un recipiente para microondas con 1 taza de agua fría (250 ml) junto con el utensilio en cuestión.
2. Cocine a máxima potencia durante 1 minuto.
3. Si el utensilio está caliente, no lo utilice para cocinar con microondas.
4. No exceda de 1 minuto de tiempo de cocción.

Materiales que puede usar en el microondas:

Utensilios	Observaciones
Recipientes de barro	Siga las instrucciones del fabricante. La parte inferior del recipiente debe estar por lo menos a 5 mm por encima del plato giratorio. El uso incorrecto puede hacer que el plato giratorio se rompa.
Vajilla	Sólo aptos para microondas. Siga las instrucciones del fabricante. No utilice platos agrietados o astillados.
Recipientes de vidrio	Retire siempre la tapa. Úselo sólo para calentar los alimentos hasta que estén tibios. La mayoría de los frascos de vidrio no son resistentes al calor y pueden romperse.
Cristalería	Cristal de horno resistente al calor solamente. Asegúrese de que no haya ninguna pieza metálica. No utilice platos agrietados o astillados.
Bolsas para cocinar	Siga las instrucciones del fabricante. No cierre con lazo de metal. Haga hendiduras para permitir que escape el vapor.
Platos/tazas de papel	Úselo sólo para cocinar / calentar durante un corto periodo de tiempo. Supervise todo el tiempo el microondas.
Toallas de papel	Use para cubrir los alimentos para recalentar y absorber la grasa. Supervise para cocinar a corto plazo solamente.
Papel pergamino	Utilícelo como una cubierta para evitar salpicaduras o una envoltura para vaporizar.
Plástico	Sólo microondas. Siga las instrucciones del fabricante. Debe ser etiquetado como "seguro para microondas". Algunos recipientes de plástico se suavizan, ya que el interior de la comida se calienta. Las "bolsas hirviendo" y las bolsas de plástico herméticamente cerradas deben ser cortadas, perforadas o ventiladas como se indica en el envase.
Envolturas de plástico	Sólo microondas. Use para cubrir los alimentos durante la cocción y para retener la humedad. No permita que la envoltura de plástico toque los alimentos.
Termómetros	Sólo para microondas (termómetros de carne y dulces).
Papel de cera	Use como cubierta para evitar salpicaduras y retener la humedad.

Materiales a evitar en el microondas:

Utensilios	Observaciones
Bandeja de aluminio	Puede causar descargas eléctricas y fuego dentro del aparato. Cambie los alimentos de recipiente.
Recipientes con partes metálicas	Puede causar descargas eléctricas y fuego dentro del aparato. Cambie los alimentos de recipiente.
Bolsas de papel	Pueden causar fuego dentro del aparato.
Espuma de plástico	La espuma plástica puede fundir o contaminar el interior del líquido cuando se expone a altas temperaturas.
Madera	Se seca cuando se usa en el horno de microondas y puede romperse o agrietarse.

CONFIGURACIÓN DE SU HORNO

Nombres de las piezas del horno y accesorios

Retirar del horno y todos los materiales de la caja de cartón y la cavidad del horno.

Su horno viene con los siguientes accesorios:

bandeja de cristal 1

Conjunto de anillo de la placa giratoria 1

Manual de instrucciones 1

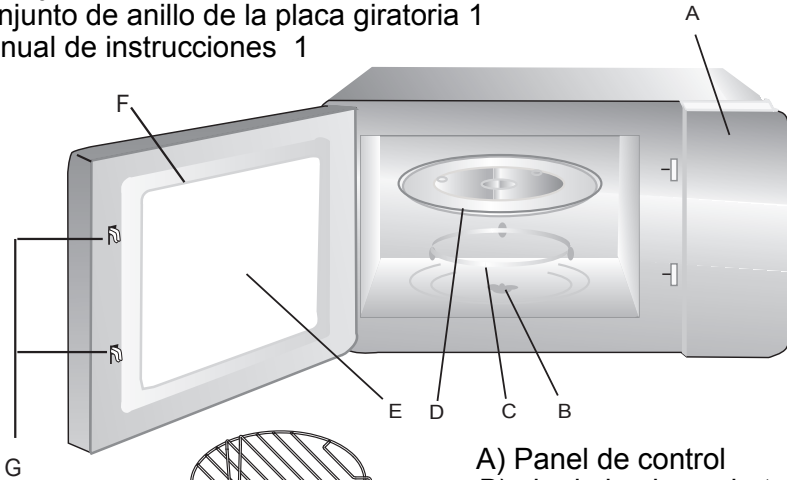

Rejilla de la parrilla (Sólo se utiliza en función de grill Y debe ser colocado en la bandeja de vidrio)

- A) Panel de control
- B) eje de la placa giratoria
- C) el conjunto de anillo de la placa giratoria
- D) Bandeja de Vidrio
- E) Mirilla
- F) Montaje de la puerta
- G) Sistema de bloqueo de seguridad

Instalación de la placa giratoria



- a. Nunca coloque la bandeja de cristal al revés. La bandeja de vidrio nunca debe ser quitada.
- b. Conjunto de anillo Tanto bandeja de vidrio y plato giratorio Siempre se debe utilizar durante la cocción.
- c. Todos los alimentos y recipientes de comida siempre se colocan en la bandeja de vidrio para cocinar.
- d. Si existen grietas en la bandeja de cristal o el tocadiscos o roturas, póngase en contacto con su centro de servicio autorizado más cercano.

Instalación en la encimera

Retire todo el material de embalaje y accesorios. Examine el aparato para detectar cualquier daño, como abolladuras o puertas rotas. No lo instale si está dañado.

Instalación

1. Seleccione una superficie nivelada que proporcione suficiente espacio para los orificios de entrada y salida.

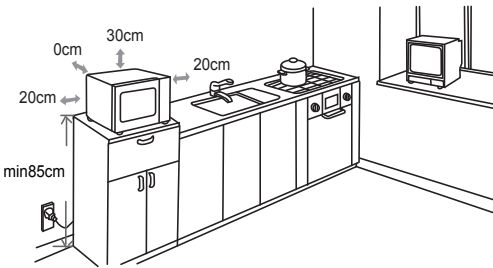

(1) La altura mínima para instalar el aparato es 85cm.

(2) La parte trasera del microondas se colocará contra una pared.

Deje un espacio mínimo de 30cm sobre el aparato, y 20 cm entre respecto a las paredes.

(3) No retire las patas de la parte inferior del horno.

(4) El bloqueo de las aperturas puede dañar el horno.

Retire cualquier película protectora de la superficie del microondas. No quite la cubierta de Mica de color marrón, que está para proteger el magnetrón.

(5) Coloque el microondas lo más lejos posible de radios y TV. El funcionamiento del aparato puede crear interferencias en su radio.

2. Conecte el aparato a un enchufe. Asegúrese de que el voltaje y la frecuencia es la misma que la que indica la etiqueta de clasificación energética.

ADVERTENCIA: No instale el microondas sobre una estufa u otra fuente de calor. Si el aparato está instalado cerca de una fuente de calor, podría sufrir daños y la garantía sería nula.

La superficie puede calentarse durante el funcionamiento.





Manual de uso

Este horno microondas utiliza un control electrónico moderno para ajustar los parámetros de cocción y satisfacer mejor sus necesidades.

1. Ajuste del reloj.



Cuando el microondas esté conectado, el LED mostrará "0:00", y sonará una vez.

- 1) Pulse " Reloj/Configuración ", la hora aparecerá parpadeando;
- 2) Gire "  " para ajustar la hora, el formato de la hora es digital (0—23h).
- 3) Pulse " Reloj/Configuración ", los minutos aparecerán parpadeando..
- 4) Gire "  " para ajustar los minutos, el formato es 0--59.
- 5) Pulse "Reloj/Configuración " para finalizar el ajuste. El indicador del reloj se apagará y aparecerá la hora iluminada.

Nota:

- 1) Si el reloj no se configura puede que no estuviera la función seleccionada correctamente.
- 2) Durante el ajuste, si no hay operación en un minute, el horno microondas volverá a su estado previo automáticamente.

2. Cocinar

- 1) Pulse "Micro/Grill/Combi. " y aparecerá "P100" en pantalla.
- 2) Pulse " Micro/Grill/Combi." repetidamente o gire  para seleccionar la potencia del microondas "P100", "P80", "P50", "P30", "P10" aparecerán en el orden señalado.
- 3) Pulse "Inicio/+30SEG./Confirmar " para confirmar.
- 4) Gire "  " para ajustar el tiempo de cocinado. (El tiempo puede variar entre 0.05- 95.00 min.
- 5) Pulse "Inicio/+30SEG./Confirmar" para empezar a cocinar.



Nota: Las equivalencias de tiempo en el mando son las siguientes:

0---1 min	:	5 segundos
1---5 min	:	10 segundos
5---10 min	:	30 segundos
10---30 min	:	1 segundo
30---95 min	:	5 segundos

Equivalencia potencia microondas:



Potencia microondas	100%	80%	50%	30%	10%
Pantalla	P100	P80	P50	P30	P10

3. Función Grill

- 1) Pulse "Micro./Grill/Combi." aparecerá "P100" en pantalla.
- 2) Pulse " Micro./Grill/Combi." repetidamente o gire  para seleccionar la potencia del grill.
- 3) Pulse "Inicio/+30SEG./Confirmar " para confirmar cuando en la pantalla aparezca "G".
- 4) Gire "  " para ajustar el tiempo del grill. (El tiempo puede variar entre 0:05- 95:00.)
- 5) Pulse "Inicio/+30SEG./Confirmar " para empezar a cocinar.

Nota: Si la mitad del tiempo del grill pasa, el aparato hace una pausa y suena dos veces, Con el fin de tener un mejor efecto al asar los alimentos, debe dar la vuelta a la comida, Cierre la puerta y luego presione "Inicio/+30 SEG./Confirmar" para continuar cocinando. Si no realiza ninguna operación, el microondas seguirá funcionando automáticamente.

4. Programar funciones de cocinado.

- 1) Pulse "Micro./Grill/Combi. " aparecerá "P100" en pantalla.
- 2) Pulse " Micro./Grill/Combi." repetidamente o gire  para seleccionar la potencia. "C-1(55%microondas+45%grill)" y "C-2(36%microondas+64%grill)" aparecerá este orden.
- 3) Pulse "inicio/+30SEG./Confirmar" para confirmar.
- 4) Gire  para ajustar el tiempo de cocinado (el tiempo puede variar entre 0:05- 95:00.
- 5) Pulse " Inicio/+30SEG./Confirmar " para empezar a cocinar.

5. Inicio rápido.

- 1) En estado de espera, pulse "Inicio/+30SEG./Confirmar" al 100% de potencia durante 30 segundos. Cada vez que pulse este botón el tiempo se incrementará 30 segundos. El tiempo máximo de cocinado son 95 minutos.
- 2) Durante procesos de microondas, combinación de funciones o descongelado pulse "Inicio/+30SEG./Confirmar " para incrementar el tiempo.
- 3) En estado de espera, gire  a la izquierda para elegir el tiempo directamente. Después de elegir el tiempo, pulse "Inicio/+30SEG./Confirmar" para empezar a cocinar. La potencia del microondas será del 100%.

Nota: en procesos de automenu y descongelado por peso, el tiempo no puede incrementarse pulsando "Inicio/+30SEG./Confirmar"

6. Descongelar por peso.

- 1) Pulse "

	Descongelar	
	Peso/Tiempo	

 " una vez, en la pantalla aparecerá "dEF1".
- 2) Gire  para seleccionar el peso de los alimentos. El rango de peso puede variar entre 100-2000g.
- 3) Pulse " Inicio/+30SEG./Confirmar " para empezar a descongelar.

7. Descongelar por tiempo.

- 1) Pulse "

	Descongelar	
	Peso/Tiempo	

 " dos veces, en la pantalla aparecerá "dEF2".
- 2) Gire  para seleccionar el tiempo.
- 3) Pulse " Inicio/+30SEG./Confirmar " para empezar a descongelar.

Nota: La potencia de descongelado es P30 y no cambia.



8. Cocinado multifunción.

Se puede configurar para cocinar al menos en 2 funciones. La multifunción se puede emplear si una es descongelado, que deberá ser la primera función. El microondas emitirá un pitido al finalizar cada función y comenzará la siguiente.

Ejemplo: si quiere descongelar alimentos durante 5 minutos y luego cocinar al 80% de potencia durante 7 minutos, siga los siguientes pasos:

- 1) Pulse "

	Descongelar	
	Peso/Tiempo	

 " dos veces, en la pantalla aparecerá dEF2";
- 2) Gire  para ajustar el tiempo de descongelado a 5 minutos.
- 3) Pulse "Micro ./Grill/Combi. " una vez;
- 4) Gire  para seleccionar el 80% de potencia del microondas hasta que aparezca "P80" en pantalla;
- 5) Pulse "Inicio/+30SEG./Confirmar" para confirmar;
- 6) Gire  para ajustar el tiempo de cocinado a 7 minutos;
- 7) Pulse "Inicio/+30SEG./Confirmar" para empezar a cocinar.

9. Función programación

- 1) Ajuste el reloj primero. (Consulte el apartado de ajuste del reloj.)

2) Establezca el programa de cocinado que desee. Dos como máximo. Descongelado no se puede programar en esta función.

Ejemplo: si desea cocinar al 80% de potencia durante 7 minutos, siga los siguientes pasos:

a. Pulse "Micro ./Grill/Combi" una vez;

b. Gire "  " para seleccionar la potencia hasta que aparezca "P80";

c. Pulse "Inicio/+30SEG./Confirmar" para confirmar;

d. Gire "  " para ajustar el tiempo de cocinado a 7 minutos;

Después de los pasos anteriores, por favor, no pulse "Inicio/+30SEG./Confirmar", siga como se especifica a continuación:

3) Pulse "Reloj/Configurar". La hora parpadeará;

4) Gire "  " para ajustar la hora, (0—23h).

5) Pulse "Reloj/Configurar", los minutos parpadearán;

6) Gire "  " para ajustar los minutos, (0—59).

7) Pulse "Inicio/+30SEG./Confirmar", para finalizar la configuración; el aparato emitirá dos pitidos cuando se sea la hora estipulada, y empezará a cocinar automáticamente.

Nota: el reloj debe estar ajustado previamente o la función no funcionará.

10. Auto Menu

1) En estados de espera, gire "  " a la derecha para elegir uno de los menus entre el "A-1" y el "A-8"

2) Pulse "Inicio/+30SEG./Confirmar" para confirmar el menú que eligió;

3) Gire "  " para elegir el peso de los alimentos;

4) Pulse "Inicio/+30SEG./Confirmar", para empezar a cocinar

5) Cuando el programa acabe, el aparato emitirá un pitido 5 veces.

Auto Menu

Menu	Weight	Display	Power
A-1 AUTO REHEAT	200g	200	100%
	400g	400	
	600g	600	
A-2 VEGETABLE	200g	200	100%
	300g	300	
	400g	400	
A-3 FISH	250g	250	80%
	350g	350	
	450g	450	
A-4 MEAT	250g	250	100%
	350g	350	
	450g	450	
A-5 PASTA	50g(with water 450 ml)	50	80%
	100g(with water 800 ml)	100	
A-6 POTATO	200g	200	100%
	400g	400	
	600g	600	
A-7 PIZZA	200g	200	100%
	400g	400	
A-8 SOUP	200ml	200	80%
	400ml	400	

11. Función bloqueo para niños.

Bloqueo: En estado de espera, pulse "Parar/Anular" durante 3 segundos, escuchará un largo pitido que indicará que el bloqueo se ha producido correctamente [: :].
 Desbloquear: En estado bloqueado pulse "Parar/Anular" durante 3 segundos, escuchará un largo pitido que indicará que se ha desbloqueado

12. Función de información

- 1) En estados de cocinado grill o combinado, pulse "Micro./Grill/Combi." y la potencia a la que está cocinando aparecerá en pantalla durante 3 segundos.
- 2) En e l estado de configuración, pulse "Reloj/configuración" para saber cuánto tiempo queda hasta que empiece a cocinar. La información parecerá en pantalla durante 3 segundos, luego aparecerá de nuevo el reloj.
- 3) Durante el estado de cocción, pulse "Reloj/Configuración" para conocer la hora, que aparecerá en pantalla durante 3 segundos.

13. Especificaciones

- (1) El aparato sonará una vez cuando gire el mando.
- (2) "Inicio/+30SEG./Confirmar" debe pulsarse para continuar cocinando si la puerta ha sido abierta durante el programa.
- (3) Una vez el programa se ha establecido, no se puede pulsar "Inicio/+30SEG./Confirmar" en 1 minuto. La hora aparecerá en pantalla. Y la configuración se cancelará.
- (4) El aparato sonará una vez cuando la selección sea apropiada.
- (5) El aparato sonará cinco veces para recordar que el proceso de cocinado ha terminado.
_Usted puede pararlo pulsando "Parar/Anular" o abriendo la puerta.

Solución de problemas

No	
Interferencias con microondas	Radio y TV pueden sufrir interferencias. Es normal.
	En microondas de baja potencia, oscurecerse es normal.
Acumulación de vapor	Al cocinar los alimentos desprenden vapor, que puede acumularse en zonas frías del aparato como la puerta. Es normal.
El microondas está funcionando sin alimentos dentro.	Está prohibido encender el aparato sin alimentos dentro. Es muy peligroso.

	Causas posibles.	
No funciona	1. El cable no está conectado correctamente.	Desconecte y conecte otra vez después de 10 segundos.
	2. Fusible o disyuntor están dañados.	Cambie el fusible o disyuntor (por favor, contacte con el servicio técnico)
	3. La salida de energía.	Compruebe la salida de energía.
No calienta	4. La puerta no cierra bien	Cierre la puerta correctamente.
La placa giratoria hace ruido cuando está en marcha.	5. Suciedad o restos de alimentos en la base/eje giratorio.	Limpie con un paño.



De acuerdo con la Directiva de Residuos de Equipo Eléctrico y Electrónico, este tipo de aparato debe ser recogido y tratado por separado. Si en algún momento en el futuro necesita deshacerse de este producto, **NO** deseche este producto con la basura doméstica. Por favor, envíe este producto a los puntos de recogida de su municipio o contacte con el comercio donde lo compró.

svan

Microwave Oven

INSTRUCTION MANUAL

Model: SMW2700DGX

Read these instructions carefully before using your microwave oven, and keep it carefully.

If you follow the instructions, your oven will provide you with many years of good service.

SAVE THESE INSTRUCTIONS CAREFULLY

PRECAUTIONS TO AVOID POSSIBLE EXPOSURE TO EXCESSIVE MICROWAVE ENERGY

(a) Do not attempt to operate this oven with the door open since this can result in harmful exposure to microwave energy. It is important not to break or tamper with the safety interlocks.

(b) Do not place any object between the oven front face and the door or allow soil or cleaner residue to accumulate on sealing surfaces.

(c) **WARNING:** If the door or door seals are damaged, the oven must not be operated until it has been repaired by a competent person.

ADDENDUM

If the apparatus is not maintained in a good state of cleanliness, its surface could be degraded and affect the lifespan of the apparatus and lead to a dangerous situation.

Specifications

Model:	SMW2700DGX
Rated Voltage:	230V~ 50Hz
Rated Input Power(Microwave):	1050 W
Rated Output Power(Microwave):	700 W
Rated Input Power(Grill):	1000 W
Oven Capacity:	20L
Turntable Diameter:	∅ 255 mm
External Dimensions:	440X355X259mm
Net Weight:	Approx.10.75 kg

IMPORTANT SAFETY INSTRUCTIONS

WARNING

To reduce the risk of fire, electric shock, injury to persons or exposure to excessive microwave oven energy when using your appliance, follow basic precautions, including the following:

1. Read and follow the specific: "PRECAUTIONS TO AVOID POSSIBLE EXPOSURE TO EXCESSIVE MICROWAVE ENERGY".
2. This appliance can be used by children aged from 8 years and above and persons with reduced physical, sensory or mental capabilities or lack of experience and knowledge if they have been given supervision or instruction concerning use of the appliance in a safe way and understand the hazards involved. Children shall not play with the appliance. Cleaning and user maintenance shall not be made by children unless they are older than 8 and supervised. Children less than 8 years of age shall be kept away unless continuously supervised.
3. Keep the appliance and its cord out of reach of children less than 8 years.
4. If the supply cord is damaged, it must be replaced by the manufacturer, its service agent or similarly qualified persons in order to avoid a hazard. (For appliance with type Y attachment)
5. **WARNING:** Ensure that the appliance is switched off before replacing the lamp to avoid the possibility of electric shock.

6. WARNING: It is hazardous for anyone other than a competent person to carry out any service or repair operation that involves the removal of a cover which gives protection against exposure to microwave energy.
7. WARNING: Liquids and other foods must not be heated in sealed containers since they are liable to explode.
8. When heating food in plastic or paper containers, keep an eye on the oven due to the possibility of ignition.
9. Only use utensils that are suitable for use in microwave ovens.
10. If smoke is emitted, switch off or unplug the appliance and keep the door closed in order to stifle any flames.
11. Microwave heating of beverages can result in delayed eruptive boiling, therefore care must be taken when handling the container.
12. The contents of feeding bottles and baby food jars shall be stirred or shaken and the temperature checked before consumption, in order to avoid burns.
13. Eggs in their shell and whole hard-boiled eggs should not be heated in microwave ovens since they may explode, even after microwave heating has ended.
14. The oven should be cleaned regularly and any food deposits removed.
15. Failure to maintain the oven in a clean condition could lead to deterioration of the surface that could adversely affect the life of the appliance and possibly result in a hazardous situation.

16. The appliance must not be installed behind a decorative door in order to avoid overheating. (This is not applicable for appliances with decorative door.)
17. Only use the temperature probe recommended for this oven.(for ovens provided with a facility to use a temperature-sensing probe.)
18. The microwave oven shall not be placed in a cabinet unless it has been tested in a cabinet.
19. The microwave oven must be operated with the decorative door open. (for ovens with a decorative door.)
20. This appliance is intended to be used in household and similar applications.
- 21.The microwave oven is intended for heating food and beverages. Drying of food or clothing and heating of warming pads, slippers, sponges, damp cloth and similar may lead to risk of injury, ignition or fire.
22. Metallic containers for food and beverages are not allowed during microwave cooking.
23. The appliance shall not be cleaned with a steam cleaner.
- 24.The appliance is intended to be used freestanding.
- 25.The rear surface of appliances shall be placed against a wall.

26. The appliances are not intended to be operated by means of an external timer or separate remote-control system.

27. The temperature of accessible surfaces may be high when the appliance is operating.

28. **WARNING:** When the appliance is operated in the combination mode, children should only use the oven under adult supervision due to the temperatures generated.

READ CAREFULLY AND KEEP FOR FUTURE REFERENCE

To Reduce the Risk of Injury to Persons Grounding Installation

DANGER

Electric Shock Hazard
Touching some of the internal components can cause serious personal injury or death. Do not disassemble this appliance.

WARNING

Electric Shock Hazard
Improper use of the grounding can result in electric shock. Do not plug into an outlet until appliance is properly installed and grounded.

This appliance must be grounded. In the event of an electrical short circuit, grounding reduces the risk of electric shock by providing an escape wire for the electric current. This appliance is equipped with a cord having a grounding wire with a grounding plug. The plug must be plugged into an outlet that is properly installed and grounded.

Consult a qualified electrician or serviceman if the grounding instructions are not completely understood or if doubt exists as to whether the appliance is properly grounded. If it is necessary to use an extension cord, use only a 3-wire extension cord.

1. A short power-supply cord is provided to reduce the risks resulting from becoming entangled in or tripping over a longer cord.
2. If a long cord set or extension cord is used:
 - 1)The marked electrical rating of the cord set or extension cord should be at least as great as the electrical rating of the appliance.
 - 2)The extension cord must be a grounding-type 3-wire cord.
 - 3)The long cord should be arranged so that it will not drape over the counter top or tabletop where it can be pulled on by children or tripped over unintentionally.

CLEANING

Be sure to unplug the appliance from the power supply.

1. Clean the cavity of the oven after using with a slightly damp cloth.
2. Clean the accessories in the usual way in soapy water.
3. The door frame and seal and neighbouring parts must be cleaned carefully with a damp cloth when they are dirty.
4. Do not use harsh abrasive cleaners or sharp metal scrapers to clean the oven door glass since they can scratch the surface, which may result in shattering of the glass.
5. Cleaning Tip---For easier cleaning of the cavity walls that the food cooked can touch: Place half a lemon in a bowl, add 300ml (1/2 pint) water and heat on 100% microwave power for 10 minutes. Wipe the oven clean using a soft, dry cloth.

UTENSILS

CAUTION

Personal Injury Hazard

It is hazardous for anyone other than a competent person to carry out any service or repair operation that involves the removal of a cover which gives protection against exposure to microwave energy.

See the instructions on "Materials you can use in microwave oven or to be avoided in microwave oven."

There may be certain non-metallic utensils that are not safe to use for microwaving. If in doubt, you can test the utensil in question following the procedure below.

Utensil Test:

1. Fill a microwave-safe container with 1 cup of cold water (250ml) along with the utensil in question.
2. Cook on maximum power for 1 minute.
3. Carefully feel the utensil. If the empty utensil is warm, do not use it for microwave cooking.
4. Do not exceed 1 minute cooking time.

Materials you can use in microwave oven

Utensils	Remarks
Browning dish	Follow manufacturer's instructions. The bottom of browning dish must be at least 3/16 inch (5mm) above the turntable. Incorrect usage may cause the turntable to break.
Dinnerware	Microwave-safe only. Follow manufacturer's instructions. Do not use cracked or chipped dishes.
Glass jars	Always remove lid. Use only to heat food until just warm. Most glass jars are not heat resistant and may break.
Glassware	Heat-resistant oven glassware only. Make sure there is no metallic trim. Do not use cracked or chipped dishes.
Oven cooking bags	Follow manufacturer's instructions. Do not close with metal tie. Make slits to allow steam to escape.
Paper plates and cups	Use for short-term cooking/warming only. Do not leave oven unattended while cooking.
Paper towels	Use to cover food for reheating and absorbing fat. Use with supervision for a short-term cooking only.
Parchment paper	Use as a cover to prevent splattering or a wrap for steaming.
Plastic	Microwave-safe only. Follow the manufacturer's instructions. Should be labeled "Microwave Safe". Some plastic containers soften, as the food inside gets hot. "Boiling bags" and tightly closed plastic bags should be slit, pierced or vented as directed by package.
Plastic wrap	Microwave-safe only. Use to cover food during cooking to retain moisture. Do not allow plastic wrap to touch food.
Thermometers	Microwave-safe only (meat and candy thermometers).
Wax paper	Use as a cover to prevent splattering and retain moisture.

Materials to be avoided in microwave oven

Utensils	Remarks
Aluminum tray	May cause arcing. Transfer food into microwave-safe dish.
Food carton with metal handle	May cause arcing. Transfer food into microwave-safe dish.
Metal or metal-trimmed utensils	Metal shields the food from microwave energy. Metal trim may cause arcing.
Metal twist ties	May cause arcing and could cause a fire in the oven.
Paper bags	May cause a fire in the oven.
Plastic foam	Plastic foam may melt or contaminate the liquid inside when exposed to high temperature.
Wood	Wood will dry out when used in the microwave oven and may split or crack.

SETTING UP YOUR OVEN

Names of Oven Parts and Accessories

Remove the oven and all materials from the carton and oven cavity.

Your oven comes with the following accessories:

Glass tray	1
Turntable ring assembly	1
Instruction Manual	1

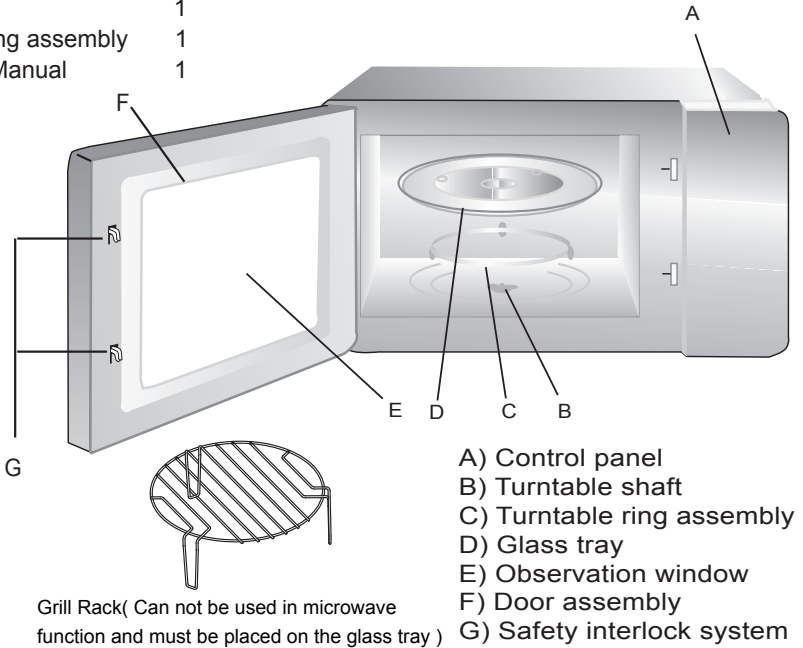

Turntable Installation

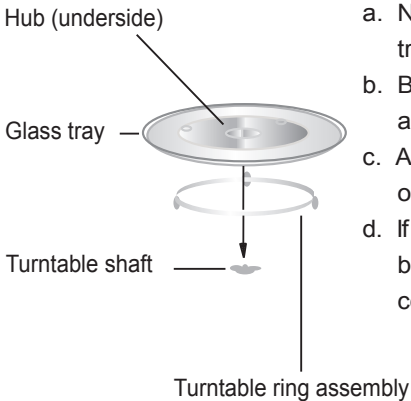

- Never place the glass tray upside down. The glass tray should never be restricted.
- Both glass tray and turntable ring assembly must always be used during cooking.
- All food and containers of food are always placed on the glass tray for cooking.
- If glass tray or turntable ring assembly cracks or breaks, contact your nearest authorized service center.

Countertop Installation

Remove all packing material and accessories. Examine the oven for any damage such as dents or broken door. Do not install if oven is damaged.

Cabinet: Remove any protective film found on the microwave oven cabinet surface. Do not remove the light brown Mica cover that is attached to the oven cavity to protect the magnetron.

Installation

1. Select a level surface that provide enough open space for the intake and/or outlet vents.

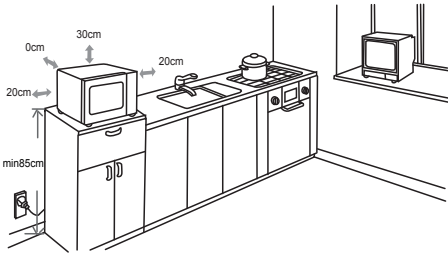

(1) The minimum installation height is 85cm.

(2) The rear surface of appliance shall be placed against a wall.

Leave a minimum clearance of 30cm above the oven, a minimum clearance of 20cm is required between the oven and any adjacent walls.

(3) Do not remove the legs from the bottom of the oven.

(4) Blocking the intake and/or outlet openings can damage the oven.

(5) Place the oven as far away from radios and TV as possible. Operation of microwave oven may cause interference to your radio or TV reception.

2. Plug your oven into a standard household outlet. Be sure the voltage and the frequency is the same as the voltage and the frequency on the rating label.

WARNING: Do not install oven over a range cooktop or other heat-producing appliance. If installed near or over a heat source, the oven could be damaged and the warranty would be void.

The accessible surface may be hot during operation.



CONTROL PANEL

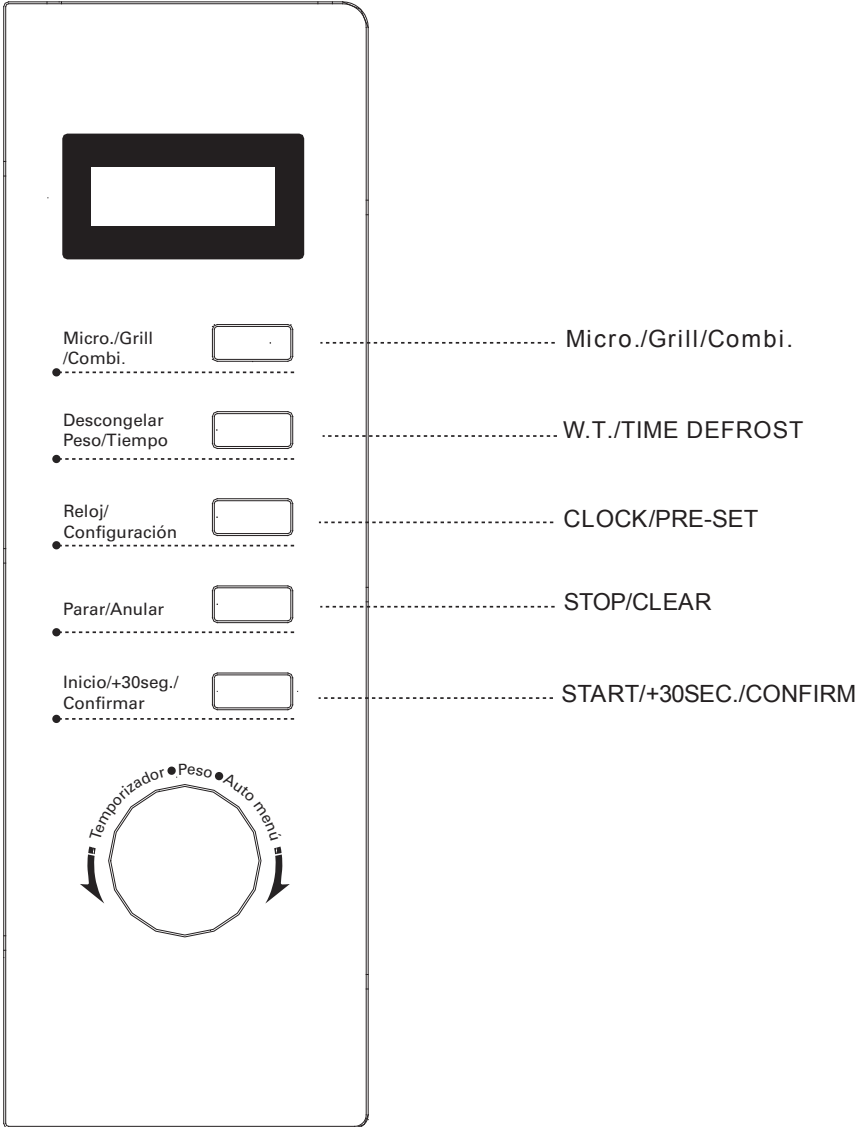

OPERATION INSTRUCTION

This microwave oven uses modern electronic control to adjust cooking parameters to meet your needs better for cooking.

1. Clock Setting

When the microwave oven is electrified, the oven will display "0:00", buzzer will ring once.

1) Press " CLOCK/PRE-SET ", the hour figure flash;

2) Turn "  " to adjust the hour figures, the input time should be within 0--23.

3) Press " CLOCK/PRE-SET ", the minute figures will flash.

4) Turn "  " to adjust the minute figures, the input time should be within 0--59.

5) Press " CLOCK/PRE-SET" to finish clock setting. ":" will flash.

Note: 1) If the clock is not set, it would not function when powered.

2) During the process of clock setting, if no operation in 1 minute, the oven will go back to the previous status automatically.

2. Microwave Cooking

1) Press the "Micro./Grill/Combi. " key once, and "P100" display.

2) Press " Micro./Grill/Combi." repeatedly or turn "  " to select the microwave power "P100", "P80", "P50", "P30", "P10" will display in order.

3) Press "START/+30SEC./CONFIRM " to confirm.

4) Turn "  " to adjust the cooking time. (The time setting should be 0:05- 95:00.)

5) Press " START/+30SEC./CONFIRM " to start cooking.

NOTE: the step quantities for the adjustment time of the coding switch are as follow:

0---1 min	: 5 seconds
1---5 min	: 10 seconds
5---10 min	: 30 seconds
10---30 min	: 1 minute
30---95 min	: 5 minutes

Microwave Power Chart

Microwave Power	100%	80%	50%	30%	10%
Display	P100	P80	P50	P30	P10

3. Grill Cooking

1) Press the "Micro./Grill/Combi." key once, and "P100" display.

2) Press " Micro./Grill/Combi." repeatedly or turn "  " to select the grill power .

3) Press "START/+30SEC./CONFIRM " to confirm when the screen display "G".

4) Turn "  " to adjust the grill time. (The time setting should be 0:05- 95:00.)

5) Press " START/+30SEC./CONFIRM " to start cooking.

Note: If half the grill time passes, the oven sounds twice, and this is normal. In order to have a better effect of grilling food, you should turn the food over, close the door, and then press " START/+30 SEC./CONFIRM" to continue cooking. If no operation, it will continue working.

4. Combination Cooking

1) Press the "Micro./Grill/Combi. " key once, and "P100" display.

2) Press " Micro./Grill/Combi." repeatedly or turn "  " to select the combination power "C-1(55%microwave+45%grill)" and "C-2(36%microwave+64%grill)" will display in order.

3) Press "START/+30SEC./CONFIRM " to confirm.

4) Turn "  " to adjust the cooking time. (The time setting should be 0:05- 95:00.)

5) Press " START/+30SEC./CONFIRM " to start cooking.

5. Speedy Cooking

1) In waiting state, press " START/+30SEC./CONFIRM " key to cook with 100% power level for 30 seconds. Each press on the same key can increase 30 seconds. The maximum cooking time is 95 minutes.

2) During the microwave, grill and combination cooking and time defrost process, press "START/+30SEC./CONFIRM" to increase the cooking time.

3) In waiting states, turn "  " left to choose the cooking time directly. After choosing the time, press "START/+30SEC./CONFIRM" to start cooking. The microwave power is 100%.

Note: Under the states of auto menu and weight defrost, cooking time cannot be increased by pressing "START/+30SEC./CONFIRM"

6. Defrost By Weight

1) Press " W.T./TIME DEFROST " once, the screen will display "dEF1".

2) Turn "  " to select the food weight. The range of weight is 100-2000g.

3) Press " START/+30SEC./CONFIRM " key to start defrosting.

7. Defrost By Time

1) Press "W.T./TIME DEFROST" twice, the screen will display "dEF2".

2) Turn "  " to select the cooking time.



3) Press "START/+30SEC./CONFIRM " key to start defrosting.

Note: The defrost power is P30. And it will not change.

8. Multi-Stage Cooking

Two stages can be maximumly set. If one stages is defrosting, it should be put in the first stage automatically. The buzzer will ring once after each stage and the next stage will begin.



Example: if you want to defrost the food for 5 minutes, then to cook with 80% microwave power for 7 minutes. The steps are as following:

- 1) Press "W.T./TIME DEFROST " twice, the screen will display "dEF2";
- 2) Turn "  " to adjust the defrost time of 5 minutes;
- 3) Press "Micro./Grill/Combi. " once;
- 4) Turn "  " to choose 80% microwave power till "P80" display;
- 5) Press "START/+30SEC./CONFIRM" to confirm;
- 6) Turn "  " to adjust the cooking time of 7 minutes;
- 7) Press "START/+30SEC./CONFIRM" to start cooking.



9. Pre-set Function

- 1) Set the clock first. (Consult the instruction of clock setting.)
- 2) Input the cooking program. Two stages can be set at most. Defrosting should not be set in preset function.

Example: if you want to cook with 80% microwave power for 7 minutes.



- a. Press "Micro./Grill/Combi. " once;
- b. Turn "  " to choose 80% microwave power till "P80" display;
- c. Press "START/+30SEC./CONFIRM" to confirm;
- d. Turn "  " to adjust the cooking time of 7 minutes;

After the above steps, please do not press " START/+30SEC./CONFIRM ". Then do as following:

- 3) Press " CLOCK/PRE-SET ". The hour figures flash;
- 4) Turn "  " to adjust the hour figures, the input time should be within 0--23.
- 5) Press " CLOCK/PRE-SET ", the minute figures will flash.
- 6) Turn "  " to adjust the minute figures, the input time should be within 0--59.
- 7) Press " START/+30SEC./CONFIRM " to finish setting. ":" will light, buzzer will ring twice when the time arrives, then cooking will start automatically.

Note: clock must be set first. Otherwise, pre-set function will not work.

10. Auto Menu

- 1) In waiting states, turn "  " right to choose the menu from "A-1" to "A-8";
- 2) Press "START/+30SEC./CONFIRM " to confirm the menu you choose;
- 3) Turn "  " to choose the food weight;
- 4) Press "START/+30SEC./CONFIRM " to start cooking;
- 5) After cooking finish, the buzzer sounds five times.

Auto Menu

Menu	Weight	Display	Power
A-1 AUTO REHEAT	200g	200	100%
	400g	400	
	600g	600	
A-2 VEGETABLE	200g	200	100%
	300g	300	
	400g	400	
A-3 FISH	250g	250	80%
	350g	350	
	450g	450	
A-4 MEAT	250g	250	100%
	350g	350	
	450g	450	
A-5 PASTA	50g(with water 450 ml)	50	80%
	100g(with water 800 ml)	100	
A-6 POTATO	200g	200	100%
	400g	400	
	600g	600	
A-7 PIZZA	200g	200	100%
	400g	400	
A-8 SOUP	200ml	200	80%
	400ml	400	

11. Lock-out Function for Children

Lock: In waiting state, press "STOP/CLEAR" for 3 seconds, there will be a long "beep" denoting entering the children-lock state and screen will display "L - - -".

Lock quitting: In locked state, press "STOP/CLEAR" for 3 seconds, there will be a long "beep" denoting that the lock is released.

12. Inquiring Function

- 1) In cooking states of microwave, grill and combination, press " Micro./Grill/Combi.", the current power will be displayed for 3 seconds.
- 2) In pre-set state, press " CLOCK/PRE-SET " to inquire the time for delay start cooking. The pre-set time will flash for 3 seconds, then the oven will turn back to the clock display.
- 3) During cooking state, press "CLOCK/PRE-SET" to check the current time. It will be displayed for 3 seconds.

13. Specification

- 1) The buzzer will sound once when turning the knob at the beginning;
- 2) "START/+30SEC./CONFIRM" must be pressed to continue cooking if the door is opened during cooking;
- 3) Once the cooking programme has been set , "START/+30SEC./CONFIRM" is not pressed in 1 minute. The current time will be displayed. The setting will be cancelled.
- 4) The buzzer sounds once by efficient press, inefficient press will be no response.
- 5) The buzzer will sound five times to remind you when cooking is finished. You can stop it by pressing " STOP/CLEAR " or opening the door.

Trouble shooting

Normal	
Microwave oven interfering TV reception	Radio and TV reception may be interfered when microwave oven operating. It is similar to the interference of small electrical appliances, like mixer, vacuum cleaner, and electric fan. It is normal.
Dim oven light	In low power microwave cooking, oven light may become dim. It is normal.
Steam accumulating on door, hot air out of vents	In cooking, steam may come out of food. Most will get out from vents. But some may accumulate on cool place like oven door. It is normal.
Oven started accidentally with no food in.	It is forbidden to run the unit without any food inside. It is very dangerous.

Trouble	Possible Cause	Remedy
Oven can not be started.	(1) Power cord not plugged in tightly.	Unplug. Then plug again after 10 seconds.
	(2) Fuse blowing or circuit breaker works.	Replace fuse or reset circuit breaker (repaired by professional personnel of our company)
	(3) Trouble with outlet.	Test outlet with other electrical appliances.
Oven does not heat.	(4) Door not closed well.	Close door well.



According to Waste of Electrical and Electronic Equipment (WEEE) directive, WEEE should be separately collected and treated. If at any time in future you need to dispose of this product please do NOT dispose of this product with household waste. Please send this product to WEEE collecting points where available.



MANUAL DE INSTRUÇÕES

MODELO: SMW2700DGX

Leia estas instruções com atenção antes de utilizar o forno micro-ondas e guarde-as cuidadosamente. Se seguir as instruções, o forno proporcionará muitos anos de serviço de qualidade.

GUARDE ESTAS INSTRUÇÕES CUIDADOSAMENTE

PRECAUÇÕES PARA EVITAR A POSSÍVEL EXPOSIÇÃO A ENERGIA DE MICRO-ONDAS EXCESSIVA

- (a) Não tente utilizar este forno com a porta aberta, uma vez que tal poderá resultar na exposição prejudicial a energia de micro-ondas. É importante que não parta ou adultere os bloqueios de segurança.
- (b) Não coloque qualquer objeto entre a face frontal do forno e a porta nem deixe acumular sujidade ou resíduos de produtos de limpeza nas superfícies vedantes.
- (c) AVISO: Se a porta ou os vedantes da porta estiverem danificados, o forno não deve ser utilizado até ser reparado por um técnico competente.

ADENDA

Se o aparelho não for mantido em bom estado de limpeza, a sua superfície pode degradar-se e afetar a vida útil do aparelho, causando uma situação perigosa.

Especificações

Modelo:	SMW2700DGX
Tensão nominal:	230 V~50 Hz
Potência de entrada nominal (micro-ondas):	1050 W
Potência de saída nominal (micro-ondas):	700 W
Potência de entrada nominal (grelhador):	1000 W
Capacidade do forno	20L
Diâmetro do prato rotativo	∅ 255mm
Dimensões externas	440mm X 355mm X 259mm
Peso líquido	Approx. 10.75kg

AVISO DE INSTRUÇÕES DE SEGURANÇA IMPORTANTES

Para reduzir o risco de incêndio, choque elétrico, ferimentos pessoais ou exposição a energia excessiva do forno micro-ondas ao utilizar o aparelho, siga as precauções básicas, incluindo as seguintes:

1. Leia e siga a especificação: "PRECAUÇÕES PARA EVITAR A POSSÍVEL EXPOSIÇÃO A ENERGIA DE MICRO-ONDAS EXCESSIVA".
2. O aparelho pode ser utilizado por crianças com 8 anos ou mais e pessoas com capacidades físicas, sensoriais ou mentais reduzidas, ou falta de experiência ou conhecimento, sob supervisão ou se lhes tiverem sido dadas instruções relativas à utilização do aparelho de forma segura e entenderem os perigos envolvidos. As crianças não devem brincar com o aparelho. A limpeza e a manutenção do utilizador não devem ser feitas por crianças, a não ser que tenham mais de 8 anos e que as realizem sob supervisão. As crianças com menos de 8 anos de idade devem ser mantidas afastadas a menos que sejam continuamente supervisionadas.
3. Mantenha o aparelho e o seu cabo fora do alcance de crianças com menos de 8 anos de idade.
4. Se o cabo de alimentação estiver danificado, o mesmo deve ser substituído pelo fabricante, respetivo agente de manutenção ou por pessoas com qualificações similares, de modo a evitar perigos. (Para aparelho com acessório do tipo Y)
5. AVISO: Certifique-se de que o aparelho está desligado antes de substituir a lâmpada para evitar a possibilidade de choque elétrico.

6. AVISO: É perigoso para qualquer pessoa que não seja um técnico competente realizar qualquer operação de manutenção ou reparação que envolva a remoção de uma cobertura que proteja contra a exposição à energia de micro-ondas.
7. AVISO: Não deve aquecer líquidos e outros alimentos em recipientes selados, uma vez que são suscetíveis de explodir.
8. Ao aquecer alimentos em recipientes de plástico ou papel, esteja atento ao forno devido à possibilidade de ignição.
9. Utilize apenas utensílios adequados para utilização em fornos micro-ondas.
10. Se for emitido fumo, desligue ou retire o cabo de alimentação do aparelho e mantenha a porta fechada para inibir quaisquer chamas.
11. O aquecimento de bebidas no micro-ondas pode resultar na fervura eruptiva tardia, pelo que se deve ter cuidado ao manusear o recipiente.
12. Para evitar queimaduras, o conteúdo de biberões e biberões de comida para bebés deve ser mexido ou agitado e a temperatura verificada antes de ser servido.
13. Os ovos com casca e ovos cozidos não devem ser aquecidos em fornos micro-ondas, pois podem explodir, mesmo depois de cozinhados.
14. O forno deve ser limpo regularmente e todos os resíduos de alimentos devem ser removidos.
15. A falta de limpeza do micro-ondas poderá provocar a deterioração da sua superfície, situação que poderá afetar o tempo de vida útil do aparelho e provocar possíveis situações perigosas.

16. O aparelho não deve ser instalado atrás de uma porta decorativa, de modo a evitar sobreaquecimento. (Isto não se aplica a aparelhos com porta decorativa.)
17. Utilize apenas a sonda de temperatura recomendada para este forno. (para fornos com capacidade de utilização de sonda sensível à temperatura.)
18. O forno micro-ondas não deve ser colocado dentro de um armário, a menos que tenha sido testado num armário.
19. O forno micro-ondas deve ser utilizado com a porta decorativa aberta. (para fornos com porta decorativa.)
20. Este aparelho destina-se a ser utilizado em aplicações domésticas.
21. O micro-ondas destina-se a aquecer alimentos e bebidas. A secagem de alimentos ou peças de roupa e o aquecimento de almofadas de aquecimento, pantufas, esponjas, panos húmidos e semelhantes podem causar ferimentos, a ignição destes produtos ou incêndio.
22. Não é permitida a utilização de recipientes metálicos para alimentos e bebidas ao cozinhar com micro-ondas.
23. O aparelho não deve ser limpo com dispositivos de limpeza a calor.
24. O aparelho destina-se a ser utilizado de forma independente.
25. A superfície traseira dos aparelhos deve ficar encostada contra uma parede.

26. O aparelho não deve ser ativado através de um temporizador externo ou de um sistema de controlo remoto separado.

27. A temperatura de superfícies acessíveis pode ser alta quando o aparelho está em funcionamento.

28. AVISO: Quando o aparelho é utilizado no modo combinado, as crianças devem utilizar o forno apenas sob a supervisão de um adulto, devido às temperaturas geradas.

LEIA COM ATENÇÃO E GARDE PARA REFERÊNCIA FUTURA

Para reduzir o risco de danos pessoais

Ligação à terra

PERIGO

Perigo de choque elétrico
Tocar em alguns dos componentes internos pode resultar em graves danos pessoais ou morte. Não desmonte este aparelho.

AVISO

Perigo de choque elétrico A utilização inadequada do sistema de ligação à terra pode originar choques elétricos. Não ligue o aparelho a uma tomada até que esteja devidamente instalado e ligado à terra.

Este aparelho deve ter ligação à terra. No caso de curto-circuito elétrico, a ligação à terra reduz o risco de choque elétrico através de um fio de descarga para a corrente elétrica. Este aparelho está equipado com um cabo com ficha de ligação à terra. A ficha deve ser ligada a uma tomada corretamente instalada e com ligação à terra.

Contacte um electricista ou técnico qualificado se não compreender em absoluto as indicações sobre a ligação à terra ou em caso de dúvida sobre a correta ligação à terra do aparelho.

Caso seja necessário utilizar uma extensão, utilize apenas um cabo de extensão com 3 conectores.

1. O micro-ondas inclui um cabo de alimentação curto, para reduzir os riscos de o utilizador ficar preso ou tropeçar num cabo mais comprido.
2. No caso de utilizar um cabo ou cabo de extensão comprido:
 - 1) A classificação elétrica do cabo ou extensão deve ser minimamente aproximada à classificação elétrica do aparelho.
 - 2) O cabo de extensão deve ser de ligação à terra com 3 conectores.
 - 3) O cabo comprido deve ser disposto de modo a que não penda pelo bordo da banca da cozinha ou mesa, onde pode ser puxado por crianças ou originar quedas.

LIMPEZA

Desligue o aparelho da fonte de alimentação.

1. Após a utilização, limpe o compartimento do forno com um pano ligeiramente humedecido.
2. Limpe os acessórios com água com sabão pela via normal.
3. A moldura e o vedante da porta e os componentes adjacentes devem ser cuidadosamente limpos com um pano húmido quando estiverem sujos.
4. Não utilize produtos de limpeza abrasivos ou raspadores de metal afiados para limpar o vidro da porta do forno, já que podem arranhar a superfície e partir o vidro.
5. Sugestão de limpeza---Para uma limpeza facilitada das paredes do compartimento com as quais os alimentos podem entrar em contacto: Coloque meio limão numa taça, adicione 300 ml de água e aqueça à potência máxima do micro-ondas durante 10 minutos. Limpe o forno com um pano macio e seco.

UTENSÍLIOS CUIDADO

Perigo de ferimentos pessoais

É perigoso para qualquer pessoa que não seja um técnico competente realizar qualquer operação de manutenção ou reparação que envolva a remoção de uma cobertura que proteja contra a exposição à energia de micro-ondas.

Consulte as instruções na secção "Materiais que pode utilizar no forno micro-ondas ou que deve evitar colocar no forno micro-ondas." Pode não ser segura a utilização de determinados utensílios não metálicos no micro-ondas. Em caso de dúvida, pode testar o utensílio em questão seguindo o procedimento abaixo.

Teste de utensílio:

1. Encha um recipiente adequado para micro-ondas com 1 copo de água fria (250 ml) juntamente com o utensílio em questão.
2. Cozinhe na potência máxima durante 1 minuto.
3. Verifique cuidadosamente a temperatura do utensílio. Se o utensílio vazio estiver quente, não o utilize para cozinhar no micro-ondas.
4. Não exceda o tempo de cozedura de 1 minuto.

Materiais que pode utilizar no forno micro-ondas

Utensílios	Observações
Prato para altas temperaturas	Siga as instruções do fabricante. A parte inferior do prato para altas temperaturas deve estar, pelo menos, 5 mm acima do prato giratório. O prato giratório pode partir se o utilizar incorretamente.
Loiça	Apenas adequada para o micro-ondas. Siga as instruções do fabricante. Não utilize pratos rachados ou lascados.
Frascos de vidro	Retire sempre a tampa. Utilize apenas para aquecer alimentos até que fiquem quentes. A maioria dos frascos de vidro não são resistentes ao calor e podem partir.
Objetos de vidro	Apenas objetos de vidro resistentes ao calor do forno. Certifique-se de que não possuem acabamentos metálicos. Não utilize pratos rachados ou lascados.
Sacos para micro-ondas	Siga as instruções do fabricante. Não feche com arame de metal. Faça cortes para permitir a saída de vapor.
Copos e pratos de papel	Utilize apenas para cozedura/aquecimento de curto prazo. Não deixe o aparelho sem vigilância durante a cozedura.
Papel de cozinha	Utilize para cobrir alimentos, de forma a reaquecê-los e absorver a gordura. Utilize apenas para períodos curtos de cozedura sob vigilância.
Papel vegetal	Utilize para cobrir, de forma a evitar salpicos, ou envolver os alimentos durante a cozedura a vapor.
Plástico	Apenas adequada para o micro-ondas. Siga as instruções do fabricante. Deve ler-se "Utilização segura no micro-ondas". Alguns recipientes de plástico podem amolecer à medida que os alimentos no seu interior são aquecidos. Os sacos para micro-ondas e sacos hermeticamente fechados devem ser perfurados, conforme indicado na embalagem.
Película aderente	Apenas adequada para o micro-ondas. Utilize para cobrir alimentos durante a cozedura, de forma a protegê-los da desidratação. Não deixe que a película aderente toque nos alimentos.
Termómetros	Apenas adequada para o micro-ondas (termómetros para carne e doces).
Papel encerado	Utilize para cobrir alimentos, de forma a evitar salpicos e protegê-los da desidratação.

Materiais que deve evitar utilizar no forno micro-ondas

Utensílios	Observações
Recipientes de alumínio	Podem originar a formação de arco elétrico. Transfira os alimentos para um prato de utilização segura no micro-ondas.
Embalagens com pega de metal	Podem originar a formação de arco elétrico. Transfira os alimentos para um prato de utilização segura no micro-ondas.
Utensílios de metal ou com acabamentos metálicos	O metal protege os alimentos da energia de micro-ondas. Os acabamentos metálicos podem originar a formação de arco elétrico.
Arares de metal	Podem originar a formação de arco elétrico e provocar um incêndio no forno.
Sacos de papel	Podem provocar um incêndio no forno.
Espuma plástica	A espuma plástica pode derreter ou contaminar o líquido no seu interior quando exposta a temperaturas elevadas.
Madeira	Quando utilizada no forno micro-ondas, a madeira irá secar e poderá lascas ou rachar.

CONFIGURAR O FORNO

Peças e acessórios do forno

Retire o forno e todos os materiais da embalagem e do compartimento do forno.

O forno inclui os seguintes acessórios:

Prato de vidro	1
Suporte do prato giratório	1
Manual de instruções	1

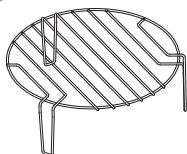
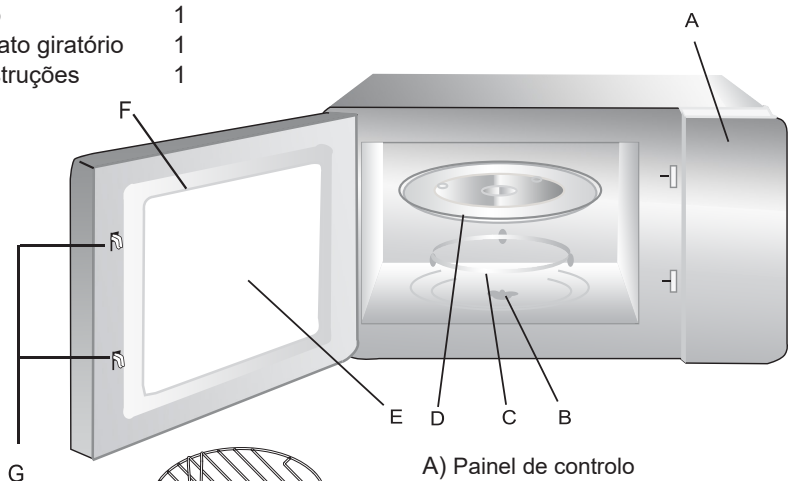

Grelha (não pode ser utilizada na função e micro-ondas e deve ser colocada no prato de vidro)

- A) Painel de controlo
- B) Veio do prato giratório
- C) Suporte do prato giratório
- D) Prato de vidro
- E) Janela do forno
- F) Estrutura da porta
- G) Sistema de bloqueio de segurança

Instalação do prato giratório

Eixo (parte inferior)

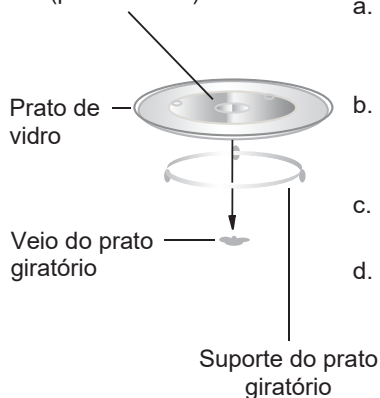

- a. Nunca coloque o prato de vidro ao contrário. O movimento do prato de vidro nunca deve estar limitado.
- b. O prato de vidro e o suporte do prato giratório devem estar sempre devidamente instalados durante a utilização do aparelho.
- c. Todos os alimentos e recipientes são sempre colocados sobre o prato de vidro.
- d. Se o prato de vidro ou o suporte do prato giratório racharem ou partirem, contacte o centro de apoio ao cliente autorizado mais próximo.

Instalação do aparelho

Remova todos os materiais de embalagem e acessórios. Examine o forno, certificando-se de que não existe qualquer dano, como amolgadelas ou porta danificada. Não instale o forno se estiver danificado.

Armário: Remova qualquer película de proteção na superfície da estrutura do forno micro-ondas.
Não remova o revestimento acastanhado do compartimento do forno para proteger o magnetrão.

Instalação

1. Escolha uma superfície plana que favoreça a entrada e saída de ar.

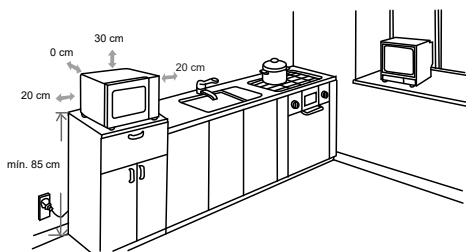

(1) A altura mínima de instalação é 85 cm.
(2) A superfície traseira do aparelho deve ficar encostada contra uma parede.

Deixe um espaço mínimo de 30 cm acima do forno. É necessário um espaço mínimo de 20 cm entre o forno e quaisquer paredes adjacentes.

(3) Não remova as pernas da parte inferior do forno.

(4) O bloqueio das aberturas de entrada e/ou saída de ar pode danificar o forno.

(5) Afaste o máximo possível o forno de rádios e televisões. A utilização do forno micro-ondas poderá originar interferências a nível de receção radiofónica e televisiva.

2. Ligue o forno numa tomada elétrica normal. Certifique-se de que os valores relativos à tensão e frequência são os mesmos valores da etiqueta de classificação.

AVISO: Não instale o forno sobre uma placa de fogão ou outro aparelho de geração de calor. Se instalar próximo de ou sobre uma fonte de calor, o micro-ondas pode sofrer danos e a garantia ser considerada nula.

A superfície acessível pode aquecer durante a utilização.

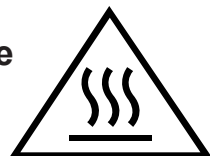

PAINEL DE CONTROL

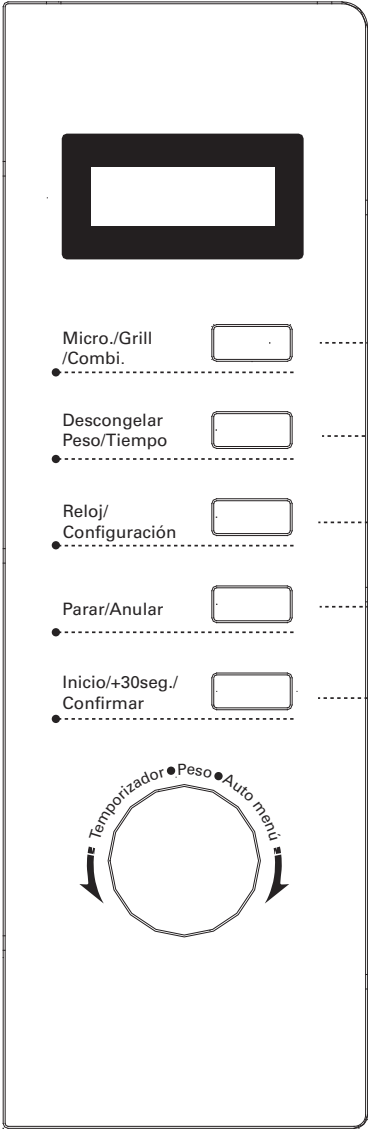

Micro./Grill
/Combi.

Microwave/Grill/Combi.

Descongelar
Peso/Tiempo

Weight/Time Defrost

Reloj/
Configuración

Clock/ Pre-Set

Parar/Anular

Stop/Clear

Inicio/+30seg./
Confirmar

Start/+30sec./Confirm



Instruções de funcionamento

1. Regulação do relógio

Quando o forno a microondas está ligado à corrente, o LED mostra "0:00", o biscoito apita uma vez.

1) Carregue em "**Clock/ Pre-Set**", as horas começam a piscar.

2) Rode " " para regular as horas, o intervalo é de 0 a 23.

3) Carregue em "**Clock/ Pre-Set**", os minutos começam a piscar.

4) Rode " " para regular os minutos, o intervalo é de 0 a 59.

5) Carregue em "**Clock/ Pre-Set**" para terminar a regulação do relógio. ":" piscará e o tempo ilumina-se.

Nota: 1) Se o relógio não estiver regulado não funcionará quando se ligar à corrente.

2) Durante a operação de regulação do relógio, se carregar em "**Stop/Clear**", o forno tornará automaticamente à condição anterior.

2. Cozinhar a Microondas

Carregue "**Microwave/Grill/Combi**", o LED mostrará "P100. Carregue em "**Microwave/Grill/Combi**" várias vezes

ou rode " " para escolher a potência desejada, aparece por ordem "P100", "P80", "P50", "P30" ou "P10" cada vez que se carrega.

Depois carregue em "**Start/+30sec./Confirm**" para confirmar e rode " " para seleccionar o tempo de cozedura de 0:05

a 95:00. Carregue novamente em "**Start/+30sec./Confirm**" para iniciar a cozedura.

Exemplo: Se deseja usar 80% de potência de microondas para cozinhar durante 20 minutos, pode utilizar o forno procedendo aos seguintes passos.

1) Carregue uma vez em "**Microwave/Grill/Combi**", aparece "P100" no visor.

2) Carregue outra vez em "**Microwave/Grill/Combi**" ou rode " " para seleccionar 80% de potência de microondas.

3) Carregue em "**Start/+30sec./Confirm**" para confirmar aparece "P 80" no visor.

4) Rode " " para seleccionar o tempo de cozedura até aparecer "20:00" no visor.

5) Carregue em "**Start/+30sec./Confirm**" para iniciar a cozedura.



Nota: os passos para a regulação do tempo no interruptor rotativo são os seguintes:

0---1 min	: 5 segundos
1---5 min	: 10 segundos
5---10 min	: 30 segundos
10---30 min	: 1 minutos
30---95 min	: 5 minutos

"Microwave/Grill/Combi." Order	Botão instruções Visor	Microondas Potência	Grelhador Potência
1	P100	100%	
2	P80	80%	
3	P50	50%	
4	P30	30%	
5	P10	10%	
6	G	0%	100%
7	C-1	55%	45%
8	C-2	36%	64%

3. Grelhador ou Combi. Cozedura com

Carregue uma vez " Microwave/Grill/Combi. ", aparece "P100" e depois carregue várias vezes em "

Microwave/Grill/Combi. " ou rode "  " para seleccionar a potência desejada e aparecerá "G", "C-1" ou "C-2" cada vez que se carrega. Depois carregue em " Start/+30sec./Confirm " para confirmar e rode "  " para regular o tempo de cozedura de 0:05 a 95:00. Carregue novamente em " Start/+30sec./Confirm " para iniciar a cozedura.

Exemplo: Se deseja usar 55% de potência de microondas e 45% de potência do grelhador (C-1) para cozinhar durante 10 minutos, pode proceder do seguinte modo.

1) Carregue uma vez em " Microwave/Grill/Combi. ", aparece "P100" no visor.

2) Carregue várias vezes em " Microwave/Grill/Combi. " ou rode "  " para seleccionar combi. 1 modo.

3) Carregue em " Start/+30sec./Confirm " para confirmar e no visor aparece "C-1".

4) Rode "  " para regular o tempo de cozedura até aparecer "10:00" no visor.

5) Carregue em " Start/+30sec./Confirm " para iniciar a cozedura

Nota: Quando passa metade do tempo do grelhador, o forno apita duas vezes, o que é normal.

Para se obter uma melhor cozedura dos alimentos, deve girar os alimentos, feche a porta e depois se não efectuar nenhuma operação, o forno continua a cozedura.

4. Cozedura rápida

1) Na condição de repouso, carregue em " **Start/+30sec./Confirm** " para iniciar a cozinhar a 100% de potência, cada vez que carregar no botão o tempo de cozedura aumenta 30 segundos até um máximo de 95 minutos.

2) Na função microondas, grelhador, combi, ou descongelamento por tempo, cada vez que se carrega no botão

" **Start/+30sec./Confirm** " aumentam-se 30 segundos ao tempo de cozedura.

3) Na condição de repouso, rode "  " para a esquerda para regular o tempo de cozedura a 100% de potência de microondas,

depois carregue em " **Start/+30sec./Confirm** " para iniciar a cozedura.

5. Descongela por peso

1) Carregue uma vez em " **Weight/Time Defrost** ", e aparece "dEF1" no visor.

2) Rode "  " para seleccionar o peso dos alimentos de 100 a 2000 g.

3) Carregue em " **Start/+30sec./Confirm** " para iniciar o descongelamento.

6. Descongelar por tempo

1) Carregue duas vezes em " **Weight/Time Defrost** " e aparecerá "dEF2" no visor.

2) Rode "  " para seleccionar o tempo de descongelamento.

3) Carregue em " **Start/+30sec./Confirm** " para iniciar o descongelamento.

7. Menu automático

1) Rode "  " para a direita para seleccionar o menu e aparecerá de "A-1" a "A-8"

2) Carregue em " **Start/+30sec./Confirm** " para confirmar.

3) Rode "  " para escolher o menu por defeito como indicado na tabela dos menus.

4) Carregue em " **Start/+30sec./Confirm** " para iniciar a cozedura.

Exemplo: Se deseja usar " Menu Automático" para cozinhar peixe de 350g.

1) Rode "  " para a direita até aparecer "A-3".

2) Carregue em " **Start/+30sec./Confirm** " para confirmar.

3) Rode "  " para seleccionar o peso do peixe até aparecer "350" no visor.

4) Carregue em " **Start/+30sec./Confirm** " para iniciar a cozedura.

Tabela dos menus:

Menu	Peso (g)	Display	Potência
A-1 AQUECER	200	200	100%
	400	400	
	600	600	
A-2 LEGUMES	200	200	100%
	300	300	
	400	400	
A-3 PEIXE	250	250	80%
	350	350	
	450	450	
A-4 CARNE	250	250	100%
	350	350	
	450	450	
A-5 MASSA	50 (com 450 g de água)	50	80%
	100 (com 800 g de água)	100	
A-6 BATATAS	200	200	100%
	400	400	
	600	600	
A-7 PIZZA	200	200	100%
	400	400	
A-8 SOPA	200ml	200	80%
	400ml	400	

8. Pré-programar

1) Em primeiro lugar deve acertar o relógio. (Consulte as instruções relativas ao acerto do relógio).

2) Introduza o programa de cozinhado . É possível seleccionar, no máximo duas etapas. A descongelação não se deve incluir na função pré-programada.

Exemplo: suponha que deseja cozinhar com uma potência de microondas de 80% durante 7 minutos

a. Prima uma vez o botão " **Microwave/Grill/Combi** " .

b. Rode o comando "  " para seleccionar a potência de microondas de 80% até aparecer no display "P80";

c. Prima o botão " **Start/+30sec./Confirm** " para confirmar a selecção.

d. Rode o comando "  " para regular o tempo de cozinhado para 7 minutos.

Depois dos passos anteriores, não prima o botão " **Start/+30sec./Confirm** ". Faça então o seguinte:

3) Prima o botão " **Clock/ Pre-Set** ". Os dígitos das horas começarão a piscar.

4) Rode o comando " " para seleccionar as horas. A hora introduzida deve estar compreendida entre 0 e 23.

5) Prima o botão "**Clock/ Pre-Set**". Os dígitos dos minutos começarão a piscar.

6) Rode o comando " " para seleccionar os minutos. Os minutos introduzidos devem estar compreendidos entre 0 e 59.

7) Prima o botão "**Start/+30sec./Confirm**" para terminar o acerto. O indicador ":" acender-se-á, o alarme sonoro soará duas vezes à hora definida e então iniciará automaticamente o cozinhado.

Nota: primeiro tem que acertar a hora do relógio. Caso contrário, a função pré-programada não funcionará.

9. Cozedura multi-seções

Podem ser programadas no máximo 2 secções de cozedura. Em cozedura multi-seção, se uma secção for o descongelamento, esse deve ser colocado na primeira secção.

Exemplo: Se deseja descongelar os alimentos por 5 minutos e depois cozinhá-los a 80% de potência de microondas durante 7 minutos, proceder do seguinte modo:

1) Carregue duas vezes em "**Weight/Time Defrost**" e aparecerá "dEF2" no visor.

2) Rode " " para seleccionar o tempo de descongelamento até aparecer "5:00" no visor.

3) Carregue uma vez em "**Microwave/Grill/Combi**" e aprece "P100" no visor.

4) Carregue novamente em "**Microwave/Grill/Combi**" ou rode " " para seleccionar 80% da potência de microondas.

5) Carregue em "**Start/+30sec./Confirm**" para confirmar e aparece "P 80" no visor.

6) Rode " " para regular o tempo de cozedura até aparecer "7:00" no visor.

7) Carregue em "**Start/+30sec./Confirm**" para iniciar a cozedura e o bescuro apitará uma vez para a primeira secção, o tempo de descongelamento decrecece; o bescuro apita novamente quando entra na segunda secção. Quando termina o tempo de cozedura, o bescuro apita cinco vezes.

10. Função de interrogação

(1) Na função de microondas, grelhador e combinado, carregue em "**Microwave/Grill/Combi**", aparecerá no visor a potência corrente durante 3 segundos. Após 3 segundos, o forno regressa à condição anterior;

(2) Durante a cozedura, carregue em "**Clock/ Pre-Set**" para visualizar o tempo que aparecerá durante 3 segundos.

(3) No estado pré-programado, a pressão do botão "**Clock/ Pre-Set**" permite visualizar o tempo que falta para iniciar o cozinhado.

A hora pré-determinada piscará durante 3 segundos e depois voltará a visualizar-se no display a hora do relógio.

11. Função de bloqueio para crianças

Bloqueio: no estado de espera, prima o botão "**Stop/Clear**" durante 3 segundos. Ouvirá um sinal sonoro o qual indica que o microondas está bloqueado, o display mostrará o indicador de bloqueio.

Desbloqueio: em estado de bloqueio, prima o botão "**Stop/Clear**" durante 3 segundos.

Ouvirá um sinal sonoro indicando que o microondas está desbloqueado.

12. Especificação

- (1) O som soará por uma vez quando girar o manípulo para o início.
- (2) Deve premir " **Start/+30sec./Confirm** " para continuar a cozinhar se a porta estiver aberta .
- (3) Quando escolher o programa, deve premir " **Start/+30sec./Confirm** " por 1 minuto. O tempo demonstrará, a programação será cancelada.
- (4) O som soará por uma vez se premir correctamente.
- (5) O som soará por cinco vezes quando terminar a cozedura.

Resolução de problemas

Normal	
O forno micro-ondas interfere com a receção da televisão	A receção radiofónica e televisiva poderá sofrer interferências quando o micro-ondas está a ser utilizado. É semelhante à interferência de pequenos eletrodomésticos, como batedeiras, aspiradores e ventoinhas elétricas. É normal.
Luz do forno fraca	Ao cozinhar no micro-ondas a uma baixa potência, a luz do forno poderá tornar-se menos forte. É normal.
Acumulação de vapor na porta; saída de ar quente pelas aberturas de ventilação	Ao cozinhar, os alimentos podem libertar vapor. Grande parte sairá pelas aberturas de ventilação. Mas uma porção poderá acumular-se num ponto mais fresco, como a porta do forno. É normal.
O forno entrou acidentalmente em funcionamento sem alimentos no interior.	É proibido colocar a unidade em funcionamento sem alimentos no interior. É muito perigoso.

Problema	Causa possível	Solução
Não é possível iniciar o forno.	(1) O cabo de alimentação não está firmemente ligado.	Desligue o cabo. Volte a ligar passados 10 segundos.
	(2) Fusível queimado ou o disjuntor dispara.	Substitua o fusível ou reinicie o disjuntor (reparado por técnicos profissionais ou pela nossa empresa)
	(3) Problemas com a tomada.	Teste a tomada com outros aparelhos elétricos.
O forno não aquece.	(4) A porta não está bem fechada.	Feche bem a porta.



De acordo com a diretiva relativa à eliminação de resíduos de equipamentos elétricos e eletrónicos (REEE), estes resíduos devem ser recolhidos e tratados separadamente. Se, em algum momento futuro, precisar de eliminar este produto, NÃO o faça juntamente com o lixo doméstico. Envie este produto para pontos de recolha de REEE, quando disponíveis.

SVAN TRADING S.L.

Imported by B73737553

Av. Altos Hornos S/N. Pto. Sagunto (46520). Valencia, España.

info@svanelectro.com

960600034